

Bedienungsanleitung

DNG 5360

D INSTALLATIONSANGABEN

Mindestabstand zur Kochfläche: 43 cm (Elektrokochplatten), 65 cm (Gas-, Öl- oder Kohlekochplatten). Folgen Sie bei der Installation der Nummerierung (1⇒2⇒3⇒.....) und den jeweiligen Anleitungen. Schließen Sie das Gerät erst nach erfolgter Installation an die Stromversorgung an.
Das Auslassrohr und die Befestigungsmanschetten sind nicht im Lieferumfang inbegriffen und müssen gesondert erworben werden.

GB INSTALLATION SHEET

Minimum height above cooker: 43 cm (electric cookers), 65 cm (gas, gas oil or coal cookers). To assemble follow the numbers (1⇒2⇒3⇒.....) and relative instructions. Do not connect the appliance to the electrical power supply until installation is completed. The exhaust pipe and clamps are not supplied and must be bought separately.

F FICHE D'INSTALLATION

Distance minimale par rapport à la cuisinière : 43 cm (cuisinière électrique), 65 cm (cuisinière à gaz, mazout ou charbon). Pour le montage, suivez la numérotation (1⇒2⇒3⇒.....) et les instructions correspondantes. Ne branchez pas l'appareil tant que l'installation n'est pas terminée.
Le tuyau d'évacuation et les colliers de fixation ne sont pas fournis avec l'appareil et doivent être achetés à part.

NL INSTALLATIEKAART

Minimumafstand tot het kooktoestel: 43 cm (elektrische kooktoestellen), 65 cm (kookstellen op gas, olie of kolen). Volg voor de montage de nummering (1⇒2⇒3⇒.....) en de bijbehorende aanwijzingen. Geef het apparaat geen stroom totdat de installatie geheel voltooid is.
De afvoerleiding en de klembanden worden niet bijgeleverd en moeten apart worden aangeschaft.

E FICHA DE INSTALACIÓN

Distancia mínima desde los quemadores: 43 cm (quemadores eléctricos), 65 cm (quemadores de gas, gasóleo o carbón). Para efectuar el montaje siga la numeración (1⇒2⇒3⇒.....) y las instrucciones. No conecte el aparato a la corriente eléctrica hasta que la instalación esté completamente finalizada.
El tubo de descarga y las abrazaderas no están incluidos y se compran aparte.

P FICHA DE INSTALAÇÃO

Distância mínima dos fogões: 43 cm (fogões eléctricos), 65 cm (fogões a gás, óleo ou carbono). Para a montagem, siga a numeração (1⇒2⇒3⇒.....) e as respectivas instruções. Não ligue o aparelho à corrente eléctrica até a instalação estar concluída. O tubo de descarga e as tiras de fixação não são fornecidos com o aparelho pelo que devem ser adquiridos em separado.

I SCHEDA INSTALLAZIONE

Distanza minima dai fuochi: 43 cm (fuochi elettrici), 65 cm (fuochi a gas, gasolio o carbone). Per il montaggio seguire la numerazione (1⇒2⇒3⇒.....) e le istruzioni relative. Non dare corrente all'apparecchio finché l'installazione non è totalmente completata. Il tubo di scarico e le fascette di fissaggio non sono fornite e vanno acquistate a parte.

GR ΚΑΡΤΕΛΑ ΕΓΚΑΤΑΣΤΑΣΗΣ

Ελάχιστη απόσταση από τις εστίες: 43 cm (ηλεκτρικές εστίες), 65 cm (εστίες αερίου, πετρελαίου ή με κάρβουνο). Για την τοποθέτηση ακολουθήστε την αρίθμηση (1⇒2⇒3⇒.....) και τις σχετικές οδηγίες. Μην τροφοδοτείτε με ηλεκτρικό ρεύμα τη συσκευή πριν την ολοκλήρωση της εγκατάστασης.
Ο σωλήνας απαγωγής και τα κολάρα στερέωσης δεν διατίθενται και πρέπει να αποκτηθούν χωριστά.

DNG 5360 - 5355

DNG 5360

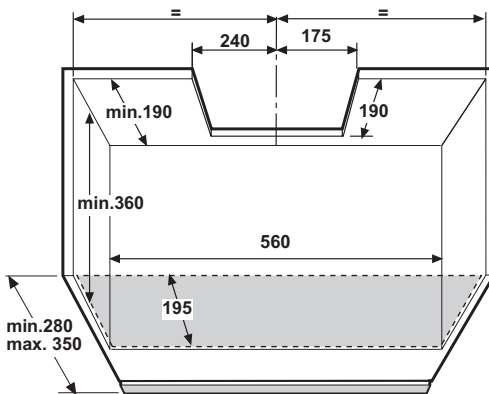
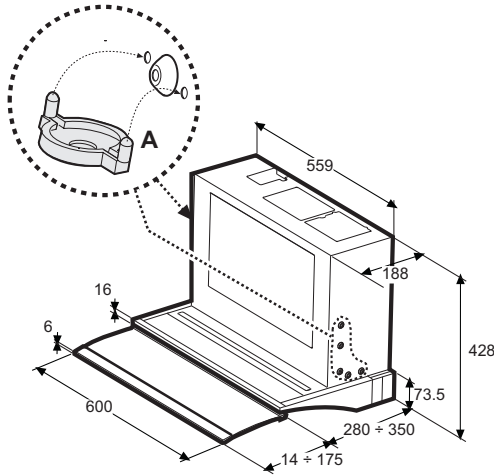

DNG 5355

Es empfiehlt sich, die Dunstabzugshaube zwischen zwei Hängeschränken zu installieren

Install the hood between two wall units

Il est conseillé d'installer la hotte entre deux éléments muraux

Het is raadzaam de wasemkap tussen twee keukenkastjes te installeren

Se aconseja instalar la campana entre dos muebles de pared

Aconselhamos a instalar o exaustor entre dois móveis

Si consiglia di installare la cappa tra due pensili

Συνιστάται η εγκατάσταση του απορροφητήρα ανάμεσα σε δύο ντουλάπια

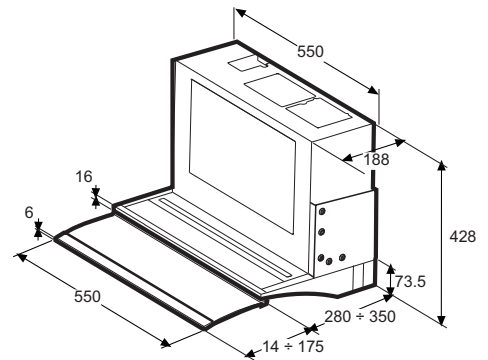

Fig. 1

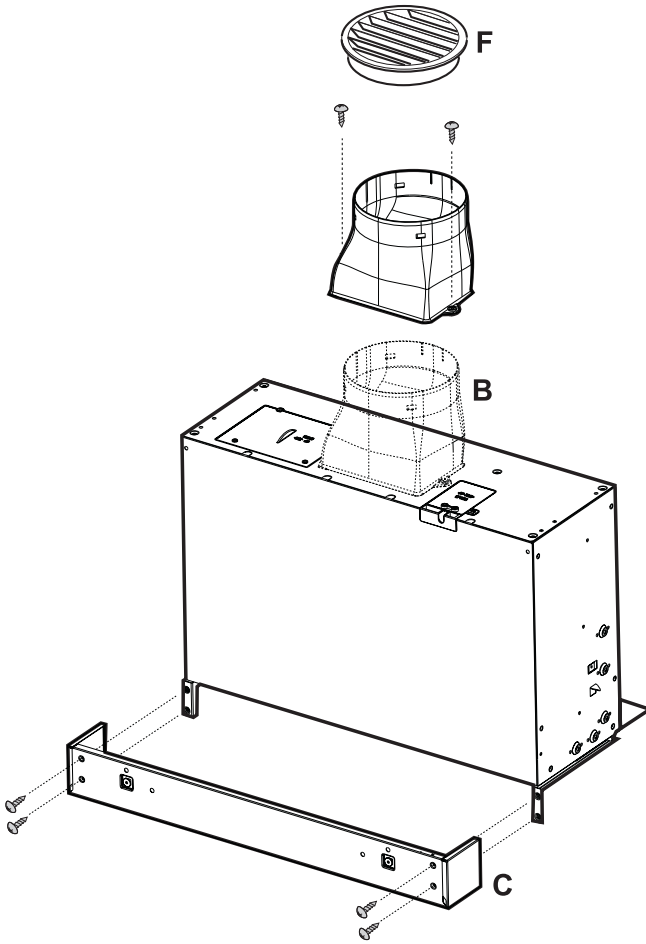

Fig. 2

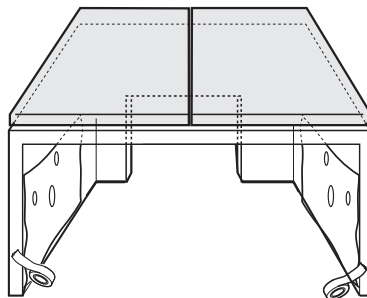

Fig. 3

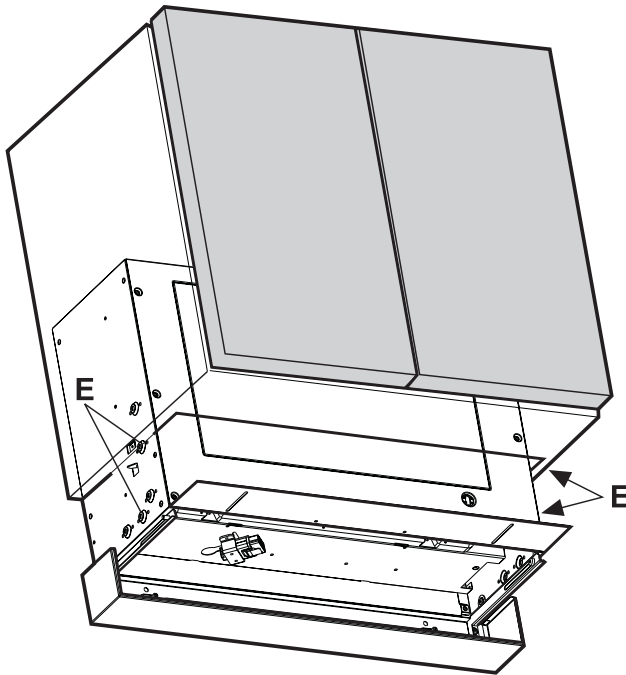

Fig. 4

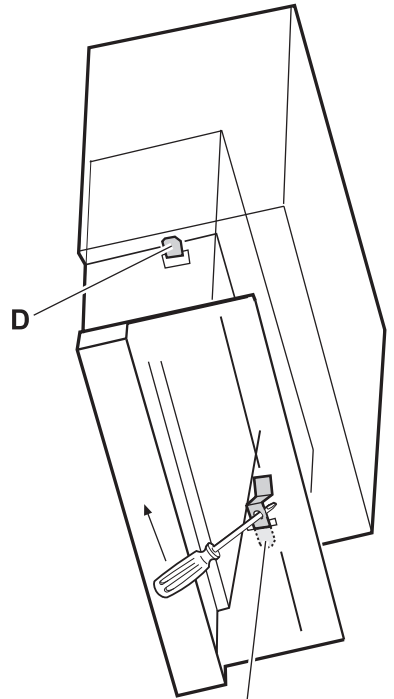

Fig. 5

D

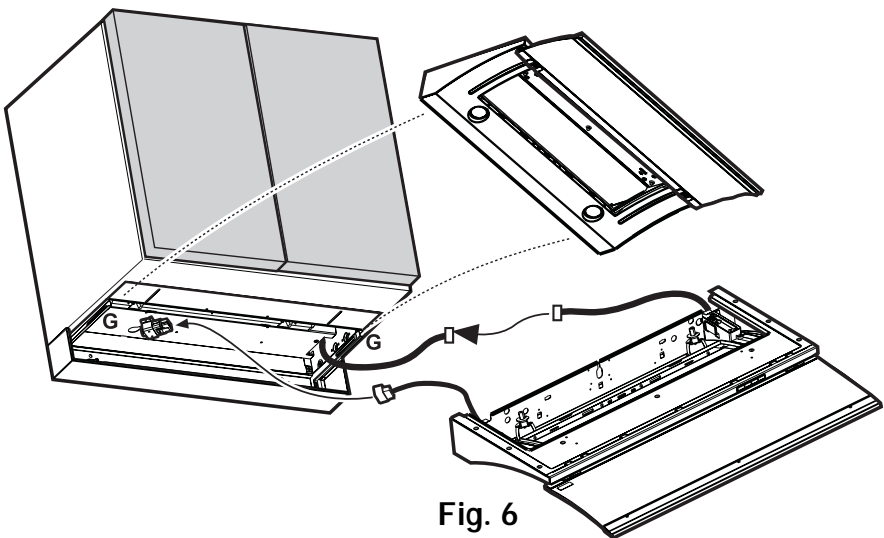

Fig. 6

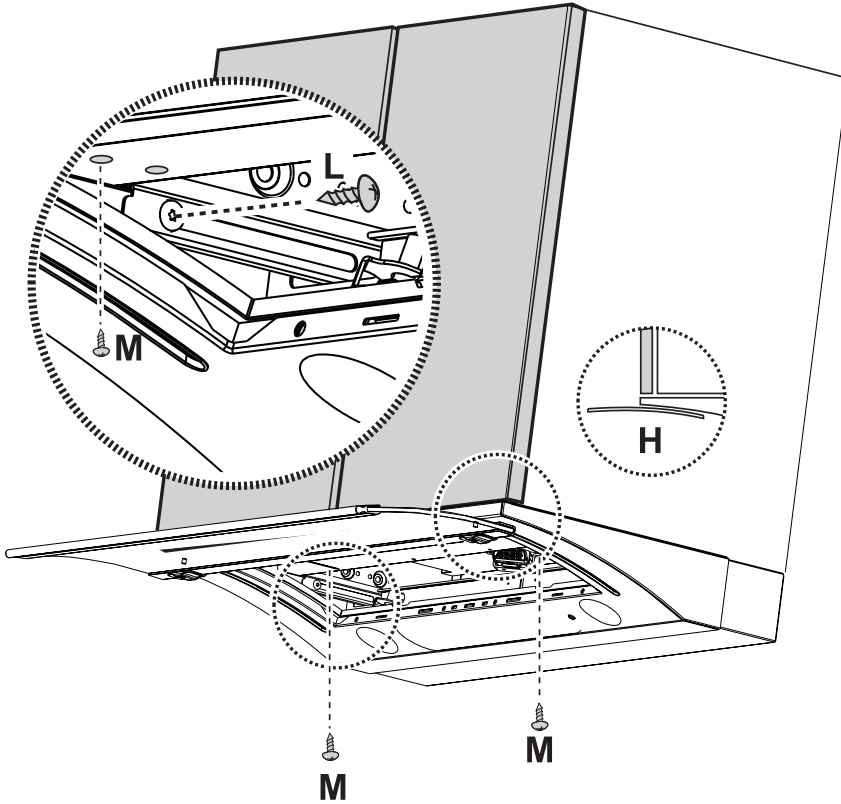

Fig. 7

Folgende Arbeitsschritte sind vor dem Einbau der Dunstabzugshaube durchzuführen:

Schalten Sie die Stromversorgung Ihrer Wohnung am Hauptschalter ab.

Die Dunstabzugshaube ist für den wandbündigen Einbau in einen Hängeschrank vorgesehen. Der Hängeschrank muss zur Aufnahme der Dunstabzugshaube ausreichende Abmessungen haben. DNG 5355: Es empfiehlt sich, die Dunstabzugshaube zwischen zwei Hängeschränken zu installieren. In Abbildung 1 finden Sie nützliche Hinweise zur Montage und zu eventuell durchzuführenden Aussparungen an der Rückseite des Hängeschanks für die Montage des Wandkastens der Dunstabzugshaube, am Oberteil des Hängeschrank für das Abzugsrohr, für das Anschlusskabel und schließlich für den Zugang zur elektronischen Steuerkarte, welche die unterschiedlichen Funktionen der Dunstabzugshaube steuert (ZUGRIFF NUR FÜR QUALIFIZIERTES PERSONAL).

VORSICHT!

Zum Lieferumfang der Dunstabzugshaube gehören 4 Seitenabstandshalter (2 für jede Seite), für den Fall, dass die Breite des für die Montage des Wandkastens des Dunstabzugshaubenmotors vorgesehenen Raums um 6 mm zu breit ist.

In diesem Fall werden die Seitenabstandshalter außerhalb des Wandkastens und mit den Bohrungen zur Aufnahme der Befestigungsschrauben des Hängeschanks fluchtend montiert (Abb. 2-A).

1. Messen Sie die Tiefe des Hängeschanks (Tür berücksichtigen). Bis zu einer Tiefe von 315 mm wird die 37 mm-Verkleidung, darüber die 75 mm-Verkleidung montiert. Die Verkleidung **C** wird mit 4 Schrauben an den Bügeln des Wandkastens befestigt. (Abb. 2).
2. Befestigen Sie den Luftabzugsstutzen **B** auf dem Wandkasten. (Abb. 2).

Nur für die Umluftversion:

bringen Sie am Stutzen das Umlenklech **F** an (Abb. 2).

3. Legen Sie die mitgelieferte Schablone erst rechts und dann links an (Abb. 3) und bohren Sie wie gezeigt (3 Sacklöcher, 2 x Ø 2 mm, 1 x Ø 5 mm).

VORSICHT!

Der untere und hintere Schablonenrand muss mit dem unteren und hinteren Rand des Hängeschanks übereinstimmen.

4. Führen Sie den Wandkasten der Dunstabzugshaube in den Hängeschrank ein (Abb. 4); dieser kann vorübergehend auf den seitlichen Federn **D** (Abb. 5) abgestützt werden, die in die Sacklöcher Ø 5 mm gedrückt werden; hierzu die seitlichen Federn unter Zuhilfenahme eines Schraubenziehers zum Inneren des Wandkastens hin drücken.

VORSICHT!

Kontrollieren Sie, dass das Anschlusskabel und der Rauchabzug zur leichteren Durchführung nachträglicher Anschlüsse und Wartungsarbeiten zugänglich bleiben.

5. Prüfen Sie, dass die Führungsleisten **G** (Abb. 6) absolut parallel zum unteren Rand des Hängeschanks verlaufen; befestigen Sie dann den Wandkasten der Dunstabzugshaube mit 4 Schrauben (**E** - Abb. 4 - zwei pro Seite) an den Seitenteilen des Hängeschanks. Die Schrauben werden **vom Inneren des Wandkastens der Dunstabzugshaube** am Hängeschrank auf der Höhe der schon praktizierten 4 Sacklöcher Ø 2 eingeführt (siehe Arbeitsschritt 3).
6. Schieben Sie die Blende auf die Führungsleisten **G** der Bügel und stellen Sie die elektrischen Anschlüsse zwischen der Blende und dem Wandkastens her (Abb. 6).
7. Verschieben Sie die Blende, bis sie mit dem Hängeschrank fluchtet (**H** - Abb.7). Fixieren Sie sie mit 2 Schrauben (eine pro Seite - **L** - Abb. 7 - Zum Einführen der Schrauben ist erst die Filterabdeckung zu entfernen, worauf die Schrauben in die auf den Führungsleisten des Mantels befindlichen Einsätze eingeschraubt werden können).
8. Die Blende mit 2 Schrauben **M** am Hängeschrank befestigen (Abb. 7, hierzu zwei der vier bestehenden Bohrungen verwenden) und prüfen, dass die Schrauben richtig greifen.
9. Den Fettfilter wieder anbringen, die Dunstabzugshaube an das Stromnetz und das Abzugsrohr anschließen und die Funktionstüchtigkeit der Dunstabzugshaube überprüfen.

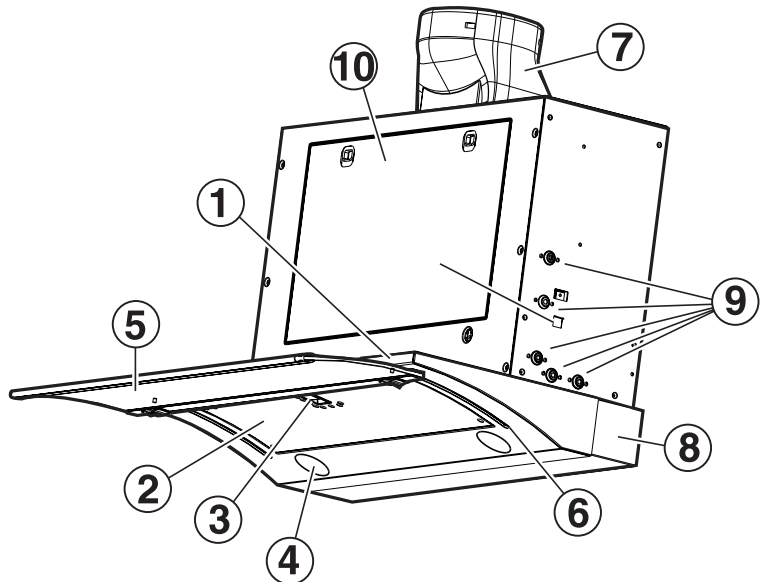

1. Bedienfeld.
2. Fettfilter.
3. Griff des Fettfilters.
4. Halogenlampen.
5. Schwadenschirm.
6. Führungsleisten des Schwadenschirms.
7. Luftabzug (Ausführung mit Luftumwälzung).
8. Verkleidung (in zwei Maßen lieferbar).
9. Befestigungspunkte am Hängeschrank.
10. Tür zur Inspektion der Ansauggruppe
(ZUGRIFF NUR FÜR QUALIFIZIERTES PERSONAL).

BEDIENFELD



- A. Lichtschalter ON/OFF.
- B. Schalter ON/OFF und Geschwindigkeit 1 (geringe Rauch- und Dampfentwicklung).
- C. Geschwindigkeit 2 (mittlere Rauch- und Dampfentwicklung).
- C+D. Geschwindigkeit 3 (starke Rauch- und Dampfentwicklung).

Entnahme und Reinigung des Fettfilters

Reinigen Sie den Fettfilter mindestens einmal pro Monat.

1. Unterbrechen Sie die Stromversorgung der Dunstabzugshaube.
2. Bauen Sie die Fettfilter aus - **Abb. 8**: Ziehen Sie den Federgriff (**f1-f2**) nach unten und entnehmen Sie dann den Filter.
3. Nach der Reinigung des Fettfilters für die Montage alle Schritte in umgekehrter Reihenfolge ausführen und sicherstellen, dass der Filter die gesamte Absaugfläche abdeckt.



Abb. 8

Einbau des Kohlefilters

1. Unterbrechen Sie die Stromversorgung der Dunstabzugshaube.
2. Bauen Sie den Fettfilter aus (**f1-f2 - Abb. 8**).
3. Haken Sie den Kohlefilter in die oberen Haken **T (Abb. 9.1)** ein und lassen Sie ihn in die unteren Haken einrasten **S (Abb. 9.2)**.
4. Fettfilter montieren.

Zum Herausnehmen des Fettfilters in umgekehrter Reihenfolge vorgehen.

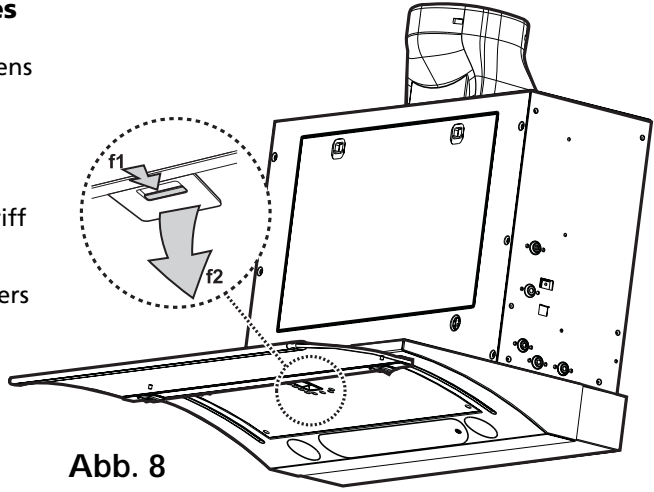

Abb. 9.1

Auswechseln der Glühbirnen

1. Unterbrechen Sie die Stromversorgung der Dunstabzugshaube. Lassen Sie die Glühbirnen erst abkühlen!
2. Setzen Sie einen kleinen Schraubenzieher oder ein anderes Werkzeug als Hebel an, um die Lampenabdeckung abzunehmen. Ausschließlich durch eine neue Halogenlampe PHILIPS STANDARD LINE Code 425409 mit 12 V 20 W 30° Ø 35 12 V GU4 ersetzen.
3. Für den Austausch und die Montage alle Schritte in umgekehrter Reihenfolge ausführen

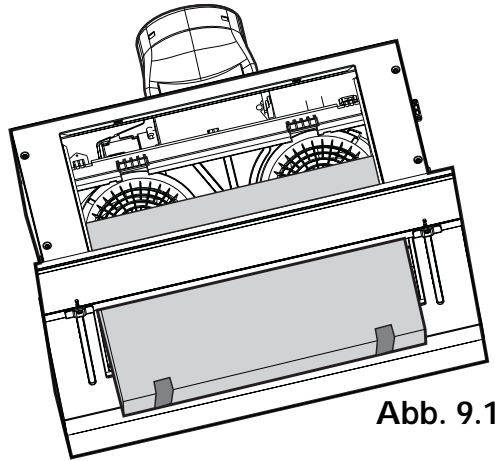

Abb. 9.2

Gebrauchsanweisungen

Vor Benutzung der Dunstabzugshaube

Hinweise zum Umweltschutz

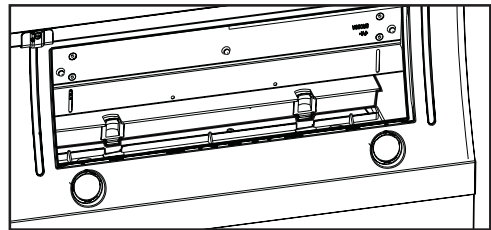
Hinweise und allgemeine Ratschläge

Benutzung der Dunstabzugshaube

Reinigung und Pflege

Störung - was tun?

Kundendienst

Installation

Vor Benutzung der Dunstabzugshaube

- **Um Ihre Dunstabzugshaube optimal nutzen zu können, lesen Sie bitte die Bedienungsanleitung aufmerksam durch und bewahren Sie sie danach auf.**
- Bewahren Sie das Verpackungsmaterial (Plastikbeutel, Styroporsteile usw.) außerhalb der Reichweite von Kindern auf, da es eine Gefahrenquelle darstellt.
- Prüfen Sie, ob die Abzugshaube während des Transports beschädigt wurde.
- Die Installation, der elektrische Anschluss und die Verbindungen der Abzugsleitungen muss unter Beachtung der Herstellervorschriften und Einhaltung der örtlichen Vorschriften von einer Fachkraft ausgeführt werden.

Hinweise zum Umweltschutz

1. Verpackung

Das Verpackungsmaterial ist zu 100% wiederverwertbar und trägt das Recyclingsymbol . Beachten Sie bei der Entsorgung die örtlichen Vorschriften. Bewahren Sie das Verpackungsmaterial (Plastikbeutel, Styroporsteile usw.) außerhalb der Reichweite von Kindern auf, da es eine Gefahrenquelle darstellt.

2 Produkt

Die Abzugshaube wurde aus recyclingfähigem Material hergestellt. Die Abrüstung muss unter Einhaltung der lokalen Entsorgungsvorschriften erfolgen. Zuvor muss das Gerät durch Abschneiden des Versorgungskabels untauglich gemacht werden.

Das Gerät ist bei den zuständigen Sammelstellen abzugeben.



Hinweise und allgemeine Ratschläge

- 1. Vor Reinigungs- oder Instandhaltungsarbeiten ist die Stromversorgung der Dunstabzugshaube durch Abziehen des Steckers oder Ausschalten des Hauptschalters der Wohnung zu unterbrechen.**
- Die von der Abzugshaube angesaugte Luft darf nicht über das Abluftrohr der Heizung oder von nicht elektrisch betriebenen Geräten abgestoßen werden.
- 3. Unter der Dunstabzugshaube dürfen keine flambierten Gerichte zubereitet werden. Die offene Flamme könnte einen Brand verursachen.**
- 4. Wenn Sie Speisen fritieren, lassen Sie die Pfanne niemals unbeaufsichtigt, da das Fett Feuer fangen könnte.**
- Eine konstante Instandhaltung gewährleistet einwandfreien Betrieb und optimale Leistung der Dunstabzugshaube.
- Wird die Dunstabzugshaube zusammen mit anderen nicht durch elektrische Energie versorgten Geräten betrieben, darf der Unterdruck im Raum nicht einen Wert von 4 Pa (4×10^{-5} bar) überschreiten. Stellen Sie sicher, dass der Raum ausreichend belüftet ist.
- Reinigen Sie die schmutzigen Oberflächen regelmäßig von Verkrustungen. Reinigen oder ersetzen Sie den Filter regelmäßig. Für die Ableitung der angesaugten Luft darf kein brennbares Material verwendet werden.

Konformitätserklärung

Dieses Gerät wurde geplant, gebaut und vermarktet gemäß den:

- Sicherheitsvorschriften "Niederspannungs-Richtlinie" 73/23/EWG
- den Schutzvorrichtungen "EMC-Richtlinie" 89/336/EWG mit nachfolgender Änderung durch Richtlinie 93/68/EWG.

Benutzung der Dunstabzugshaube

Das Gerät einige Minuten vor Beginn der Zubereitung von Speisen einschalten und nach Beendigung mindestens 5 Minuten weiter in Betrieb lassen.

1. Für eine bessere Leistung der Dunstabzugshaube den Dampfsammler, soweit vorgesehen, herausziehen.
2. Den Geschwindigkeits-Wahlschalter je nach der abzusaugenden Rauch- und Dampfmenge einstellen.
3. Die Dunstabzugshaube 5 Minuten nach Beendigung des Kochvorgangs ausschalten.
4. Den Dampfsammler (soweit vorgesehen) wieder einsetzen.

Reinigung und Pflege

Vor Reinigungs- oder Instandhaltungsarbeiten ist die Stromversorgung der Dunstabzugshaube durch Abziehen des Steckers oder Ausschalten des Hauptschalters der Wohnung zu unterbrechen.

Fettfilter

- **Waschen Sie den Fettfilter aus Schaumstoff** einmal im Monat in warmem Seifenwasser (1-2 Stunden einweichen lassen, nicht ausdrücken, den Vorgang eventuell wiederholen und den Filter alle 5-6 Waschvorgänge durch einen neuen Filter ersetzen).
- **Der Papier-Fettfilter** muss einmal im Monat ersetzt werden.
- **Der Papier-Fettfilter mit Alarm** muss mindestens einmal alle zwei Monate ersetzt werden oder sobald die Farbe der Oberfläche durch die Gitteröffnungen sichtbar wird.

Der Papierfilter ist auf einer Seite farbig, diese Farbe darf durch die Gitteröffnungen nach dem Einbau nicht sichtbar sein.

- **Der Metall-Fettfilter** muss nicht ersetzt werden, er muss jedoch **einmal im Monat** von Hand oder im Geschirrspüler (60°C) mit geeigneten Reinigungsmitteln gewaschen werden. Den Filter danach trocknen lassen **und vorsichtig** wieder einsetzen.

Reinigen Sie bei jedem Fettfilteraustausch oder bei dessen Reinigung sämtliche sichtbare Teile der Dunstabzugshaube.

Kohlefilter

(“Ausführung mit Luftabstoß nach außen“, siehe folgende Seite)

Der Kohlefilter kann weder gewaschen noch regeneriert werden.

Der Kohlefilter ist bei normaler Benutzung der Abzugshaube

alle 6 Monate (rechteckiger Kohlefilter)

alle 4 Monate (runder Kohlefilter) zu ersetzen.

Auswechseln der Lampen

1. Ziehen Sie den Dampfsammler heraus (soweit vorgesehen).
2. Schrauben Sie das Gitter oder die Deckenleuchte ab und nehmen Sie den Fettfilter heraus.
3. Nehmen Sie die defekte Lampe heraus und ersetzen Sie sie durch eine neue mit gleicher Leistung. Das Gitter oder die Deckenleuchte oder den Metall-Fettfilter wieder schließen.

Reinigung der Abzugshaube

Verwenden Sie ein weiches Tuch mit Spiritus oder einen nicht zu aggressiven Flüssigreiniger. Keinesfalls scheuernde Mittel benutzen.

Achtung! Bei Nichteinhaltung der Anweisungen für die Reinigung der Abzugshaube und für den Austausch oder die Reinigung der Filter besteht Brandgefahr.

Störung - was tun?

Wenn die Abzugshaube nicht funktioniert:

- Steckt der Stecker richtig in der Steckdose?
- Liegt ein Stromausfall vor?
- Ist die Sicherung durchgebrannt?

Wenn die Absaugleistung nicht ausreicht:

- Haben Sie die richtige Geschwindigkeit gewählt?
- Müssen die Filter gereinigt oder ausgetauscht werden?
- Sind die Luftöffnungen verstopft?

Wenn die Lampe nicht funktioniert:

- Muss die Lampe ausgetauscht werden?
- Wurde die Lampe richtig montiert?
- Ist die Sicherung durchgebrannt?

Versuchen Sie nicht, die Abzugshaube selbst zu reparieren. Nur bei den hier beschriebenen Problemen können Sie selbst Abhilfe schaffen.

Kundendienst

Bevor Sie den Kundendienst rufen:

1. Versuchen Sie, die Störung selbst zu beheben (siehe "Störungen was tun?"). Störung - was tun?").
2. Schalten Sie das Gerät aus und wieder ein, um festzustellen, ob die Störung erneut auftritt.

3. Sollte die Störung weiter bestehen, rufen Sie den Kundendienst.

Geben Sie dabei stets an:

- Art der Störung,
- Modell,
- Service-Nummer (Ziffer hinter dem Wort Service auf dem Typenschild im Inneren der Haube hinter dem Fettfilter).

SERVICE



0000 000 00000

- Ihre vollständige Anschrift,
- Ihre Telefonnummer mit Vorwahl.

Installation

Halten Sie bei der Installation der Abzugshaube die Mindestabstände zwischen Kochplatte und Abzugshaube genauestens ein und folgen Sie der Nummerierung der Arbeitsschritte und der Zusatzanweisungen.

Ausführung mit Luftabstoß nach außen

(A - siehe auch Installationsangaben)

Die Dämpfe werden über ein am Verbindungsring angeschlossenes Dampfableitungsrohr nach außen abgesaugt.

Der Durchmesser des Dampfableitungsrohrs muss mit dem des Verbindungsrohrs übereinstimmen.

Wird ein Rauchrückschlagventil benutzt oder ist eins vorgesehen, prüfen Sie, ob es nach der Installation des Dampfableitungsrohrs frei öffnen und schließen kann.

Die Abzugshaube kann mit einer (oberen) oder zwei (oberen und hinteren) Abzugöffnungen ausgestattet sein.

Die Dunstabzugshaube ist für den Gebrauch der oberen Abzugöffnung vorgerüstet.

1. Der Verbindungsring muss sich in der oberen Abzugöffnung befinden.

Die hintere Abzugöffnung verwenden (wo vorgesehen).

1. Entfernen Sie den Verschluss (falls mitgeliefert) der hinteren Öffnung und den Verbindungsring.
2. Einige Modelle sind mit einer Leitvorrichtung aus Kunststoff zum Schließen der hinteren Öffnung ausgestattet, eventuell entfernen.
3. Setzen Sie den Verbindungsring in die hintere Öffnung ein.
4. Setzen Sie den Verschluss (wenn vorgesehen) in die obere Öffnung ein.

Achtung! Falls die Haube mit einem Kohlefilter versehen ist, muss dieser entfernt werden.

Prüfen Sie, ob der Wahlschalter im Inneren der Haube (sofern vorgesehen) auf "A-Absaugen" steht; wenn nicht, stellen Sie ihn auf diese Stellung.

Umluftversion

(F - siehe auch Installationsangaben)

Die Luft wird durch einen Kohlefilter gefiltert und im Raum umgewälzt. Die filtrierte Luft wird nach oben in die Küche ausgestoßen.

Achtung! Falls die Haube nicht mit einem Kohlefilter ausgestattet ist, muss dieser bestellt und vor der Benutzung der Haube montiert werden.

Prüfen Sie, ob der Wahlschalter im Inneren der Haube (sofern vorgesehen) auf "F-Filtern" steht; wenn nicht, stellen Sie ihn auf diese Stellung.

Ist der Verschluss mitgeliefert, schließen Sie die obere Abzugöffnung damit.

Elektrischer Anschluss

Prüfen Sie vor dem Anschluss der Abzugshaube, ob die auf dem Typenschild angegebene Spannung mit der Netzspannung Ihrer Wohnung übereinstimmt.

Das Schild befindet sich im Inneren der Abzugshaube, hinter dem Gitter.

Ist die Dunstabzugshaube mit einem Standardstecker versehen, schließen Sie diesen an eine gut zugängliche Standard-Steckdose an.

Falls die Dunstabzugshaube nicht mit einem Stecker versehen ist, muss ein zweipoliger, normgerechter gut zugänglicher Schalter mit einer Mindestkontaktöffnung von 3 mm eingebaut werden.

Der Hersteller ist nicht verantwortlich für eventuelle Störungen, die durch Nichteinhaltung der oben genannten Vorschriften entstehen sollten.